

# instrukcja obsługi mechanizmów i podłokietników



**bejot:**

**be:in motion**

**be:flexible**

**be:active**

# spis treści

informacje ogólne	2	mechanizm M+X	24
mechanizm A1	4	mechanizm MPD	26
mechanizm A	5	mechanizm O4	28
mechanizm AR4	6	mechanizm O5	29
mechanizm AR5	8	mechanizm OV	30
mechanizm B	10	mechanizm SW	32
mechanizm B+X	12	mechanizm Z	34
mechanizm EF+X	14	regulacje dodatkowe	36
mechanizm FS	16	regulacje podłokietników	39
mechanizm FS+X	18	dostępność mechanizmów	41
mechanizm K	20	montaż fotela obrotowego	42
mechanizm M	22		

# informacje ogólne

Decydując się na fotel obrotowy marki BEJOT wybrali Państwo produkt spełniający wysokie standardy jakościowe i oferujący najnowocześniejsze rozwiązania ergonomiczne w zakresie wygody i prozdrowotnych aspektów użytkowania.

Należy pamiętać o właściwym wyregulowaniu fotela i dopasowaniu go do własnych potrzeb. Instrukcja ta ma pomóc Państwu w odpowiednim ustawieniu parametrów fotela, tak aby spełniał on wymogi ergonomiczne.

Więcej informacji o zdrowym siedzeniu znajdują Państwo na naszej stronie [www.bejot.eu/pl/ergonomia](http://www.bejot.eu/pl/ergonomia).

Fotele należy użytkować zgodnie z ich przeznaczeniem i należytą dbałością. Nieprawidłowe korzystanie np.: stawanie na siedzisku jest niebezpieczne i grozi wypadkiem.

## czyszczenie i konserwacja

### tkaniny

Produkty firmy Bejot wytwarzane są z wysokiej jakości materiałów. Aby zapewnić długotrwałe użytkowanie materiału należy zachować szczególną staranność przy czyszczeniu mebli. W zależności od zastosowanej tapicerki należy przestrzegać określonych zasad dotyczących sposobu czyszczenia materiału. Przy czyszczeniu nie wolno nakładać żadnego rodzaju płynu bezpośrednio na tkaninę. Jeżeli płyn zostanie zaaplikowany bezpośrednio na tapicerkę, producent nie będzie ponosił odpowiedzialności za poniesione szkody. Plamy i zabrudzenia należy natychmiast usunąć przy użyciu miękkiej i suchej ściereczki. Resztki zabrudzenia należy usunąć za pomocą miękkiej ściereczki bawełnianej nasączonej wodą z dodatkiem obojętnego chemicznie mydła lub ogólnodostępnym, atestowanym środkiem do czyszczenia tego rodzaju tapicerek i obić, przy zastosowaniu zasad podanych w instrukcji użytkowania tego środka. Wytrzeć czystą, moką ściereczką i pozostawić do wyschnięcia. Nie używać przed całkowitym wyschnięciem, wyczesać miękką szczotką w przypadku tkaniny welurowej.

### skóra

W wyrobach posiadających tapicerkę ze skóry wszelkie widoczne nieregularności faktury, różnice w wybarwieniu i znamiona to naturalne cechy tego surowca. Obicia ze skóry należy konserwować wyłącznie specjalnymi środkami pielęgnacyjnymi przeznaczonymi do skór. Należy chronić wyrób przed przebarwieniami, odbarwieniami i zmianami kolorystycznymi związanymi z przenoszeniem pigmentu z odzieży na wyrób.

### elementy plastikowe

Do czyszczenia elementów plastikowych należy używać czystej ściereczki nasączonej wodą z dodatkiem obojętnego chemicznie mydła. Nie czyścić środkami chemicznymi! Zawsze należy przeprowadzić próbę czyszczenia na niewidocznych, ukrytych miejscach.

## **membrany**

Do czyszczenia membran należy używać czystej ściereczki nasączonej wodą z dodatkiem obojętnego chemicznie mydła. Nie czyścić środkami chemicznymi! Zawsze należy przeprowadzić próbę czyszczenia na niewidocznych, ukrytych miejscach.

## **metale**

Do czyszczenia metali należy używać czystej ściereczki nasączonej wodą z dodatkiem obojętnego chemicznie mydła. Nie czyścić środkami chemicznymi! Zawsze należy przeprowadzić próbę czyszczenia na niewidocznych, ukrytych miejscach.

## **eksploatacja**

### **elementy plastikowe**

- zakres temperatur: 15–30°C.
- wyrób może być użytkowany po 2 godzinach od rozpakowania w miejscu przeznaczenia z przyczyn wyrównania temperatury wyrobu.

### **produkty skórzane**

- fotele i krzesła tapicerowane skórą nie powinny stać blisko grzejnika i innych źródeł ciepła.
- skóra wymaga ochrony przed czynnikami szkodliwymi, takimi jak: pot, tłuszcz z włosów, kosmetyki, kurz, chemia gospodarcza lub zwyczajne przesuszenie, dlatego konserwacji skóry należy dokonywać specjalnymi środkami pielęgnacyjnymi, które tworzą powłokę ochronną, odporną na wodę i substancje oleiste.

### **kółka**

- kółka twarde (DEM, DEMA) stosowane są do powierzchni miękkich – wykładzin i dywanów.
- kółka miękkie (DEMD, DEMAD) stosowane są do powierzchni twardych – parkietów i paneli podłogowych.



## **gwarancja**

Wszelkie naprawy mogą być wykonywane tylko przez wykwalifikowany personel.

Warunki gwarancji na wyroby Bejot znajdują się na stronie internetowej [www.bejot.eu](http://www.bejot.eu).

# mechanizm A1

Mechanizm obrotowy bez możliwości regulacji wysokości. Zakres wagowy użytkownika: do 110 kg.

## **dostępny w modelach:**

booi, hens, in access, lumi, orte, ox:co, umm, vieni



# mechanizm A

Mechanizm obrotowy z możliwością regulacji wysokości.  
Zakres wagowy użytkownika: do 110 kg.

1. Regulacja wysokości siedziska.

## dostępny w modelach:

in access, lift, lupp, lumi, orle, ox:co

## 1. regulacja wysokości

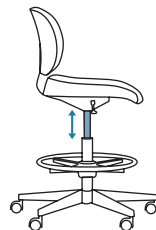

### Aby podnieść wysokość:

- Unieś się nad siedziskiem.
- Prawą ręką pociągnij dźwignię do góry.

### Aby obniżyć wysokość:

- Usiądź na fotelu.
- Prawą ręką pociągnij dźwignię do góry.

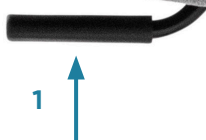

# mechanizm AR4

Mechanizm obrotowy, kołyskowy, bez regulacji wysokości, z możliwością ruchu 2D. Mechanizm posiada gumowy przegub. Zakres synchronicznego odchylenia oparcia i siedziska  $+7^\circ$  do tyłu i  $-4^\circ$  do przodu. Zakres wagowy użytkownika: 45–135 kg.

1. Przycisk blokady ruchu w pozycji wyjściowej (3°).

## dostępny w modelach:

booi, in access, lumi, orle, ox:co





## 1. blokada ruchu 2D



**Aby zablokować ruch kołyskowy:**

- Przesuń przycisk do góry.

**Aby odblokować ruch kołyskowy:**

- Przesuń przycisk do dołu.

# mechanizm AR5

Mechanizm obrotowy, kołyskowy, z regulacją wysokości, z możliwością ruchu 2D. Mechanizm posiada gumowy przegub. Zakres synchronicznego odchylenia oparcia i siedziska  $+7^\circ$  do tyłu i  $-4^\circ$  do przodu. Zakres wagowy użytkownika: 45–135 kg.

1. Regulacja wysokości siedziska góra-dół.
2. Przycisk blokady ruchu w pozycji wyjściowej ( $3^\circ$ ).

## dostępny w modelach:

in access, lumi, orte, ox:co



## 1. regulacja wysokości

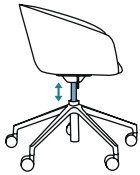

### Aby podnieść wysokość:

- Unieś się nad siedziskiem.
- Prawą ręką pociągnij dźwignię do góry.

### Aby obniżyć wysokość:

- Usiądź na fotelu.
- Prawą ręką pociągnij dźwignię do góry.

## 2. blokada ruchu 2D

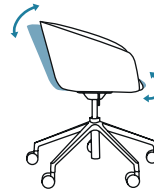

### Aby zablokować ruch kołyskowy:

- Przesuń przycisk do góry.

### Aby odblokować ruch kołyskowy:

- Przesuń przycisk do dołu.

# mechanizm B

Mechanizm synchro-samoważący w którym siła sprężyny dopasowuje się automatycznie do ciężaru siedzącego. Zakres regulacji odchylenia oparcia/siedziska: 20°/5°, z blokadą oparcia w 4 pozycjach. Zakres wagowy użytkownika: 45–110 kg.

1. Regulacja wysokości siedziska.
2. Blokada oparcia w 4 pozycjach.

## dostępny w modelach:

corr, double, dual, eleven, mate, milla, momo



## 1. regulacja wysokości

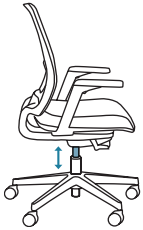

### Aby podnieść wysokość:

- Unieś się nad siedziskiem.
- Prawą ręką przesunąć dźwignię w dół.

### Aby obniżyć wysokość:

- Usiądź na fotelu.
- Prawą ręką przesunąć dźwignię w górę.

## 2. blokada oparcia



### Aby zablokować ruch oparcia:

- Napierając plecami na oparcie wybierz dogodną pozycję oparcia.
- Lewą ręką opuść dźwignię w dół, aby zablokować oparcie w wybranej pozycji.

### Aby odblokować ruch oparcia:

- Lewą ręką podnieś dźwignię do góry.
- Delikatnie naciśnij plecami na oparcie.

# mechanizm B+X

Mechanizm synchro-samoważący w którym siła sprężyny dopasowuje się automatycznie do ciężaru siedzącego. Zakres regulacji odchylenia oparcia/siedziska: 20°/5°, z blokadą oparcia w 4 pozycjach. Zakres wagowy użytkownika: 45–110 kg. Zakres 58 mm regulacji głębokości siedziska w 5 pozycjach.

1. Regulacja wysokości siedziska.
2. Blokada oparcia w 4 pozycjach.
3. Regulacja głębokości siedziska w 5 pozycjach.

## dostępny w modelach:

corr, double, dual, eleven, mate, milla, momo

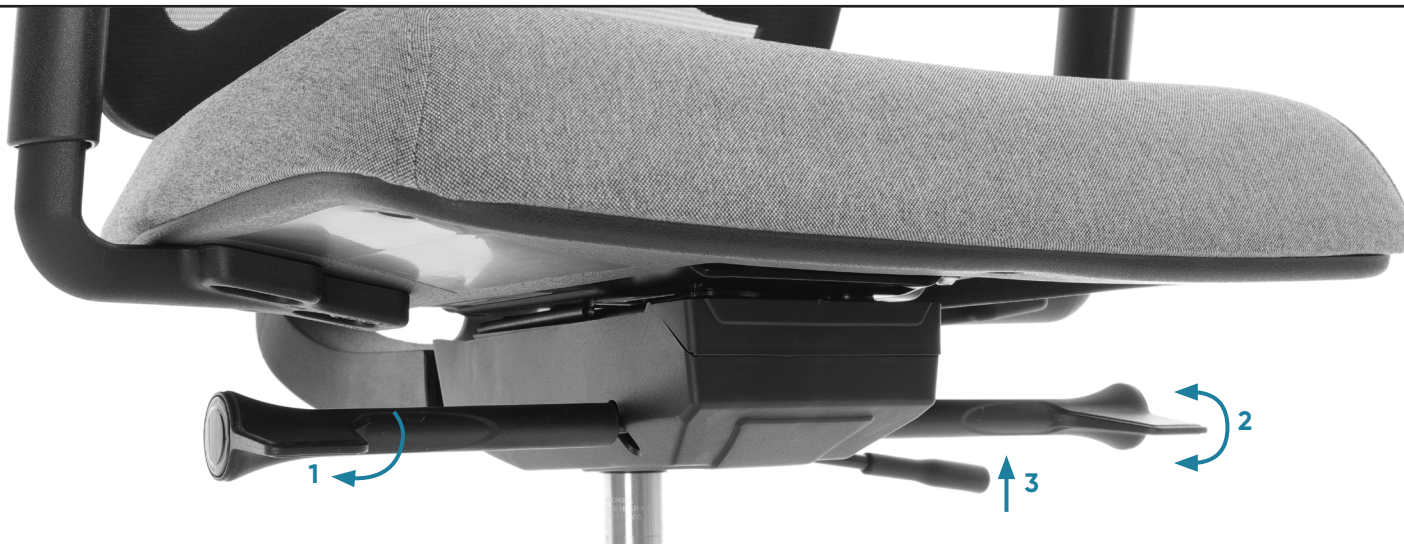

## 1. regulacja wysokości

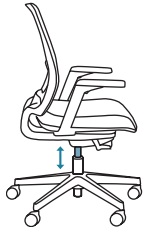

### Aby podnieść wysokość:

- Unieś się nad siedziskiem.
- Prawą ręką przesunąć dźwignię w dół.

### Aby obniżyć wysokość:

- Usiądź na fotelu.
- Prawą ręką przesunąć dźwignię w górę.

## 2. blokada oparcia



### Aby zablokować ruch oparcia:

- Napierając plecami na oparcie wybierz dogodną pozycję oparcia.
- Lewą ręką opuść dźwignię w dół, aby zablokować oparcie w wybranej pozycji.

### Aby odblokować ruch oparcia:

- Lewą ręką podnieś dźwignię do góry.
- Delikatnie naciśnij plecami na oparcie.

## 3. regulacja głębokości siedziska



### Aby dopasować głębokość siedziska:

- Usiądź na fotelu.
- Lewą ręką pociągnij dźwignię do góry i jednocześnie udami przesunąć siedzisko do przodu lub do tyłu.
- Na wybranej głębokości siedziska opuść dźwignię do pozycji wyjściowej.

# mechanizm EF+X

Mechanizm synchro z blokadą oparcia w 5 położeniach (zakres regulacji odchylenia: oparcia 22°, siedziska 11°), z regulacją głębokości siedziska (zakres 60 mm) oraz 5° kątem pochylenia siedziska w pozycji do pracy z blokadą w 2 położeniach. Zakres wagowy użytkownika: 45–120 kg.

1. Regulacja wysokości siedziska.
2. Regulacja synchronicznego odchylenia oparcia i siedziska.
3. Regulacja siły odchylenia oparcia.
4. Regulacja głębokości siedziska.
5. Regulacja pochylenia siedziska.

## dostępny w modelach:

ceo





## 1. regulacja wysokości siedziska

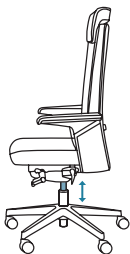

### Aby podnieść wysokość:

- Unieś się nad siedziskiem.
- Prawą ręką pociągnij dźwignię do góry.

### Aby obniżyć wysokość:

- Usiądź na fotelu.
- Prawą ręką pociągnij dźwignię do góry.

## 3. regulacja siły odchylenia oparcia



### Aby zwiększyć siłę oporu oparcia:

- Siedząc na fotelu kręć gałkę w przód.

### Aby zmniejszyć siłę sprężyny:

- Siedząc na fotelu kręć gałkę w tył.

## 5. regulacja pochylenia siedziska

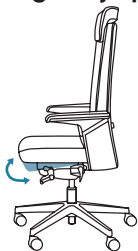

### Aby dopasować pochylenie siedziska:

- Prawą ręką przekręć dźwignię w dół.
- Aby zablokować siedzisko przy wybranym kącie pochylenia siedziska przekręć dźwignię w górę.

## 2. regulacja synchronicznego odchylenia oparcia i siedziska

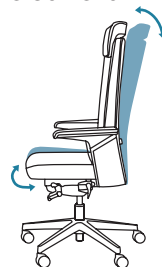

### Aby zablokować ruch oparcia:

- Napierając plecami na oparcie wybierz dogodną pozycję oparcia (dźwignia powinna być w przesunięta w górę).
- Lewą ręką opuść dźwignię w dół, aby zablokować oparcie w wybranej pozycji.

### Aby odblokować ruch oparcia:

- Lewą ręką podnieś dźwignię do góry.
- Delikatnie naciśnij plecami na oparcie.

## 4. regulacja głębokości siedziska

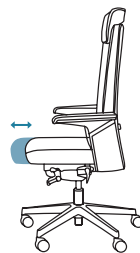

### Aby dopasować głębokość siedziska:

- Usiądź na fotelu.
- Prawą ręką wciśnij dźwignię do dołu i jednocześnie udami przesun siedzisko do przodu lub do tyłu.
- Na wybranej głębokości siedziska puść dźwignię.

# mechanizm FS

Mechanizm fast-synchro z blokadą oparcia w 4 położeniach. Zakres kąta odchylenia oparcia 20° i siedziska 8°. Zakres wagowy użytkownika: 50–120 kg.

1. Regulacja wysokości siedziska.
2. Regulacja synchronicznego odchylenia oparcia i siedziska.
3. Blokada odchylenia oparcia i siedziska.

## dostępny w modelach:

corr, double, dual, eleven, mate, milla, momo



## 1. regulacja wysokości siedziska

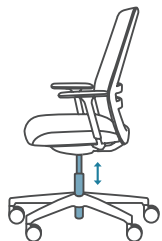

**Aby podnieść siedzisko:**

- Unieś się nad siedziskiem.
- Prawą ręką pociągnij dźwignię do góry.

**Aby obniżyć siedzisko:**

- Usiądź na fotelu.
- Prawą ręką pociągnij dźwignię do góry.

## 2. regulacja siły synchronicznego odchylenia oparcia i siedziska



**Aby zmniejszyć siłę oporu oparcia i siedziska:**

- Siedząc na fotelu, prawą ręką kręć gałkę w tył.

**Aby zwiększyć siłę oporu oparcia i siedziska:**

- Siedząc na fotelu, prawą ręką kręć gałkę w przód.

## 3. blokada odchylenia oparcia i siedziska

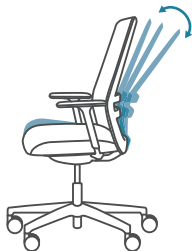

- Odblokuj mechanizm synchro, lewą ręką przekręcając gałkę do przodu.
- Zablokuj mechanizm synchro, lewą ręką przekręcając gałkę do tyłu.

# mechanizm FS+X

Mechanizm fast-synchro z blokadą oparcia w 4 położeniach. Zakres kąta odchylenia oparcia 20° i siedziska 8°, zakres głębokości siedziska 58 mm. Zakres wagowy użytkownika: 50–120 kg.

1. Regulacja wysokości siedziska.
2. Regulacja synchronicznego odchylenia oparcia i siedziska.
3. Blokada odchylenia oparcia i siedziska.
4. Regulacja głębokości siedziska.

## dostępny w modelach:

corr, double, dual, eleven, mate, milla, momo



## 1. regulacja wysokości siedziska

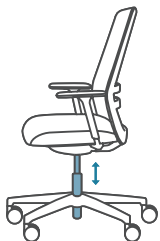

### Aby podnieść siedzisko:

- Unieś się nad siedziskiem.
- Prawą ręką pociągnij dźwignię do góry.

### Aby obniżyć siedzisko:

- Usiądź na fotelu.
- Prawą ręką pociągnij dźwignię do góry.

## 3. blokada odchylenia oparcia i siedziska



- Odblokuj mechanizm synchro, lewą ręką przekręcając gałkę do przodu.
- Zablokuj mechanizm synchro, lewą ręką przekręcając gałkę do tyłu.

## 2. regulacja siły synchronicznego odchylenia oparcia i siedziska



### Aby zmniejszyć siłę oporu oparcia i siedziska:

- Siedząc na fotelu, prawą ręką kręć gałkę w tył.

### Aby zwiększyć siłę oporu oparcia i siedziska:

- Siedząc na fotelu, prawą ręką kręć gałkę w przód.

## 4. regulacja głębokości siedziska



### Aby wsunąć/wysunąć siedzisko:

- Usiądź na fotelu.
- Lewą ręką podnieś i przytrzymaj dźwignię do góry, jednocześnie udami przesunij siedzisko do przodu lub do tyłu.
- Na wybranej głębokości siedziska puść dźwignię.

# mechanizm K

Mechanizm synchro, kołyskowy, z polerowanego aluminium, z blokadą oparcia w 4 położeniach. Zakres regulacji oparcia i siedziska 16°. Zakres wagowy użytkownika: 45–110 kg.

1. Regulacja wysokości siedziska.
2. Blokada oparcia.
3. Korba regulacji napięcia.

## dostępny w modelach:

lumi



## 1. regulacja wysokości siedziska

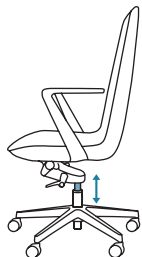

### Aby podnieść wysokość:

- Unieś się nad siedziskiem.
- Prawą ręką pociągnij dźwignię do góry.

### Aby obniżyć wysokość:

- Usiądź na fotelu.
- Prawą ręką pociągnij dźwignię do góry.

## 2. blokada oparcia



### Aby zablokować ruch kołyskowy:

- Usiądź na fotelu.
- Naciskaj na oparcie plecami, do momentu uzyskania wybranej pozycji odchylenia (dźwignia powinna być skierowana do dołu).
- Lewą ręką pociągnij dźwignię do góry.

### Aby odblokować ruch kołyskowy:

- Lewą ręką popchnij dźwignię do dołu.
- Delikatnie naciśnij plecami na oparcie.

## 3. korbka regulacji napięcia



### Aby zwiększyć napięcie:

- Wsuń korbkę.
- Obracaj korbkę do przodu.

### Aby zmniejszyć napięcie:

- Wsuń korbkę.
- Obracaj korbkę do tyłu.

# mechanizm M

Mechanizm synchro z blokadą w 4 położeniach. Zakres regulacji oparcia 22° i siedziska 13°. Zakres wagowy użytkownika: 45–120 kg.

1. Regulacja wysokości siedziska
2. Regulacja synchronicznego odchylenia oparcia i siedziska.
3. Regulacja siły odchylenia oparcia.

## dostępny w modelach:

corr, dual, eleven, lift, mate, milla, momo

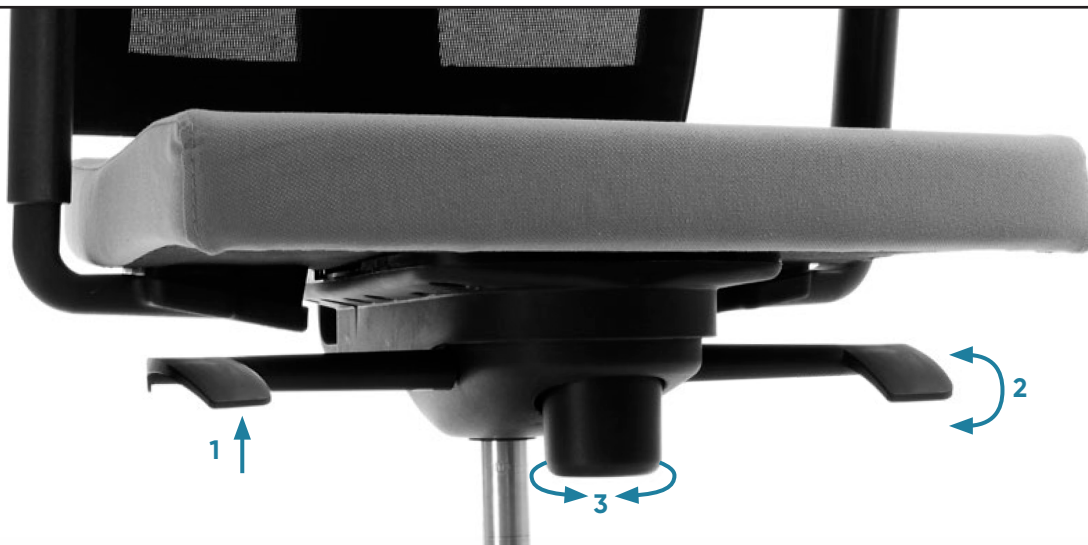



## 1. regulacja wysokości siedziska

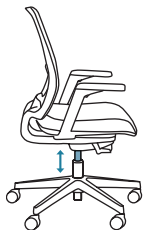

### Aby podnieść wysokość:

- Unieś się nad siedziskiem.
- Prawą ręką pociągnij dźwignię do góry.

### Aby obniżyć wysokość:

- Usiądź na fotelu.
- Prawą ręką pociągnij dźwignię do góry.

## 3. regulacja siły odchylenia oparcia



### Aby zwiększyć siłę oporu oparcia:

- Siedząc na fotelu kręć gałką zgodnie ze wskazówkami zegara.

### Aby zmniejszyć siłę sprężyny:

- Siedząc na fotelu kręć gałką przeciwnie ze wskazówkami zegara.

## 2. regulacja synchronicznego odchylenia oparcia i siedziska



### Aby zablokować ruch oparcia:

- Napierając plecami na oparcie wybierz dogodną pozycję oparcia (dźwignia powinna być skierowana w dół).
- Lewą ręką podnieś dźwignię do góry, aby zablokować oparcie w wybranej pozycji.

### Aby odblokować ruch oparcia:

- Lewą ręką opuść dźwignię do dołu.
- Delikatnie naciśnij plecami na oparcie.

# mechanizm M+X

Mechanizm synchro z blokadą oparcia w 4 położeniach (zakres regulacji odchylenia: oparcie 22°, siedzisko 13°), z regulacją głębokości siedziska (zakres 60 mm). Zakres wagowy użytkownika: 45–120 kg.

1. Regulacja wysokości siedziska.
2. Regulacja synchronicznego odchylenia oparcia i siedziska.
3. Regulacja siły odchylenia oparcia.
4. Regulacja głębokości siedziska.

## dostępny w modelach:

corr, dual, eleven, mate, milla, momo

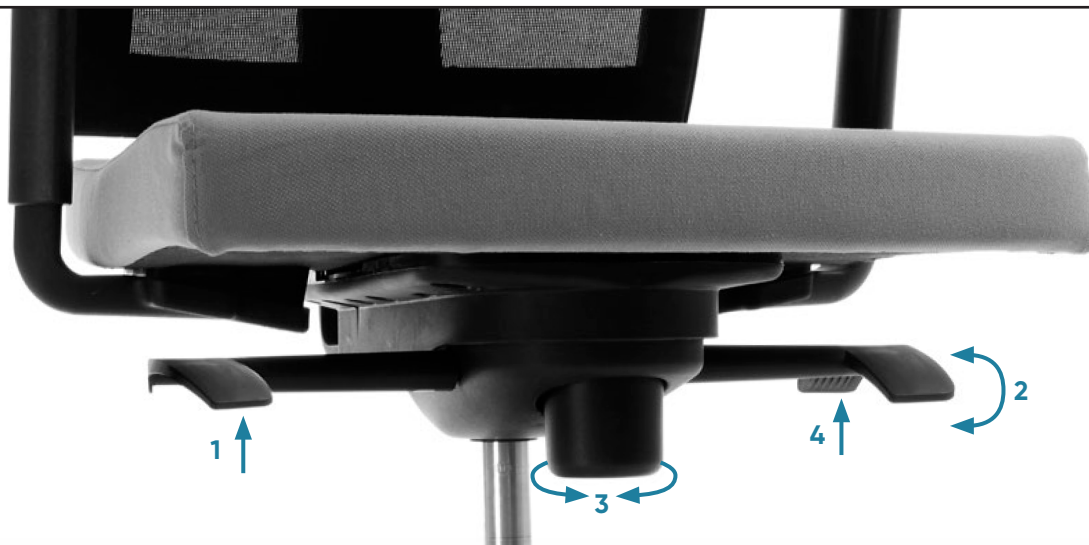

## 1. regulacja wysokości siedziska

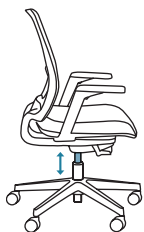

### Aby podnieść wysokość:

- Unieś się nad siedziskiem.
- Prawą ręką pociągnij dźwignię do góry.

### Aby obniżyć wysokość:

- Usiądź na fotelu.
- Prawą ręką pociągnij dźwignię do góry.

## 3. regulacja siły odchylenia oparcia



### Aby zwiększyć siłę oporu oparcia:

- Siedząc na fotelu kręć gałką zgodnie ze wskazówkami zegara.

### Aby zmniejszyć siłę sprężyny:

- Siedząc na fotelu kręć gałką przeciwnie ze wskazówkami zegara.

## 2. regulacja synchronicznego odchylenia oparcia i siedziska



### Aby zablokować ruch oparcia:

- Napierając plecami na oparcie wybierz dogodną pozycję oparcia.
- Lewą ręką podnieś dźwignię do góry, aby zablokować oparcie w wybranej pozycji.

### Aby odblokować ruch oparcia:

- Lewą ręką opuść dźwignię do dołu.
- Delikatnie naciśnij plecami na oparcie.

## 4. regulacja głębokości siedziska

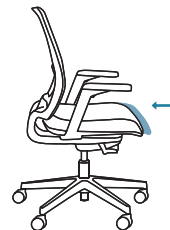

### Aby wysunąć siedzisko:

- Podnieś dźwignię w górę i jednocześnie udami lekko wysuń siedzisko do przodu.
- Puść dźwignię w wybranej pozycji siedziska.
- W celu łatwiejszej regulacji wysunięcia siedziska, oparcie powinno być zablokowane.

### Aby wsunąć siedzisko:

- Podnieś dźwignię w górę i jednocześnie udami lekko wsuń siedzisko do tyłu.
- Puść dźwignię w wybranej pozycji siedziska.

# mechanizm MPD

Mechanizm obrotowy, kołyskowy, z możliwością regulacji siły odchylenia oparcia. Zakres regulacji odchylenia: 16°. Zakres wagowy użytkownika: 45–135 kg.

1. Regulacja siły odchylenia oparcia.

## dostępny w modelach:

booi, umm, vieni



## 1. regulacja siły odchylenia oparcia



### **Aby zmniejszyć siłę oporu oparcia:**

- Siedząc na fotelu kręć gałką zgodnie ze wskazówkami zegara.

### **Aby zwiększyć siłę oporu oparcia:**

- Siedząc na fotelu kręć gałką przeciwnie ze wskazówkami zegara.

# mechanizm O4

Mechanizm obrotowy z funkcją ruchu 3D (do przodu, do tyłu oraz na boki), bez regulacji wysokości. Zakres wagowy użytkownika: do 110 kg.

## **dostępny w modelach:**

in access, lumi, orte, ox:co



# mechanizm O5

Mechanizm obrotowy z funkcją ruchu 3D (do przodu, do tyłu oraz na boki), z regulacją wysokości. Zakres wagowy użytkownika: do 110 kg.

1. Regulacja wysokości siedziska.

## dostępny w modelach:

in access, lumi, orte, ox:co

## 1. regulacja wysokości

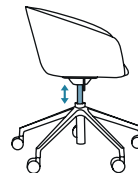

### Aby podnieść wysokość:

- Unieś się nad siedziskiem.
- Prawą ręką pociągnij dźwignię do góry.

### Aby obniżyć wysokość:

- Usiądź na fotelu.
- Prawą ręką pociągnij dźwignię do góry.



# mechanizm OV

Mechanizm kołyskowy (w kolorze ramki) z blokadą oparcia w jednym położeniu (0°). Zakres wagowy użytkownika: do 120 kg.

1. Przycisk blokady ruchu 2D.

**dostępny w modelach:**

ovidio





## 1. regulacja wysokości siedziska

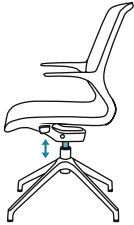

### Aby podnieść wysokość:

- Unieś się nad siedziskiem.
- Prawą ręką przesunąć przycisk w górę.

### Aby obniżyć wysokość:

- Usiądź na fotelu.
- Prawą ręką przesunąć przycisk w dół.

## 2. blokada ruchu 2D



### Aby zablokować ruch 2D:

- Usiądź na fotelu.
- Lewą ręką przesunąć przycisk w dół.

### Aby odblokować ruch 2D:

- Usiądź na fotelu.
- Lewą ręką przesunąć przycisk w górę.

# mechanizm SW

Mechanizm synchro-samowążący, z blokadą oparcia w 5 położeniach (siła sprężyny dopasowuje się automatycznie do ciężaru siedzącego, nie wymaga ręcznej regulacji), z regulacją odchylenia (oparcie 20°, siedzisko 6°) oraz regulacją głębokości siedziska (zakres 60 mm). Mechanizm rozpoznaje wagę użytkownika (45–120 kg) i automatycznie dostosowuje do niej synchroniczne odchylenie oparcia i siedziska.

1. Regulacja wysokości siedziska.
2. Regulacja synchronicznego odchylenia oparcia i siedziska.
3. Regulacja głębokości siedziska.

## dostępny w modelach:

in access



## 1. regulacja wysokości siedziska



### Aby podnieść siedzisko:

- Unieś się nad siedziskiem.
- Prawą ręką pociągnij dźwignię do góry.

### Aby obniżyć siedzisko:

- Usiądź na fotelu.
- Prawą ręką pociągnij dźwignię do góry.

## 3. regulacja głębokości siedziska

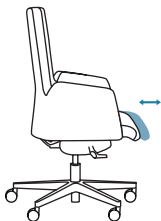

### Aby dopasować głębokość siedziska:

- Usiądź na fotelu.
- Prawą ręką wciśnij dźwignię do wewnątrz i jednocześnie udami przesunij siedzisko do przodu lub do tyłu.
- Na wybranej głębokości siedziska puść dźwignię.

## 2. regulacja synchronicznego odchylenia oparcia i siedziska

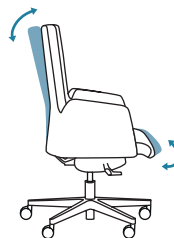

### Aby zablokować ruch oparcia i siedziska:

- Napierając plecami na oparcie wybierz dogodną pozycję oparcia (aby ruch był możliwy, przycisk musi być wysunięty).
- Prawą ręką wciśnij przycisk do środka, aby zablokować oparcie w wybranej pozycji.

### Aby odblokować ruch oparcia i siedziska:

- Prawą ręką wciśnij przycisk (przycisk powinien się wysunąć).
- Delikatnie naciśnij plecami na oparcie.

# mechanizm Z

Inteligentny mechanizm obrotowy 3D, który utrzymuje ciało w ciągłym ruchu. Posiada regulację wysokości siedziska. Zakres wagowy użytkownika: 50–120 kg.

1. Regulacja wysokości siedziska.

## dostępny w modelach:

lupp



## 1. regulacja wysokości siedziska

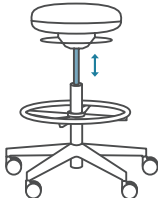

### **Aby podnieść siedzisko:**

- Unieś się nad siedziskiem.
- Pociągnij obręcz do góry.

### **Aby obniżyć siedzisko:**

- Usiądź na fotelu.
- Pociągnij obręcz do góry.

# regulacje dodatkowe



## regulacja wysokości oparcia



### regulacja w fotelu dual

#### Aby podwyższyć oparcie:

- Chwyć oparcie dwoma rękoma i podnieś je do góry.
- Na wybranej wysokości puść oparcie (pozostanie ono na wybranej pozycji).

#### Aby obniżyć oparcie:

- Chwyć oparcie dwoma rękoma i maksymalnie podnieś je do góry – oparcie powróci do najniższej pozycji.

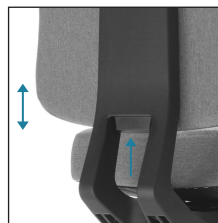

### regulacja w fotelu lift 10R

- Naciśnij przycisk i jednocześnie podnieś lub obniż oparcie.
- Puść przycisk, aby zablokować oparcie na danej wysokości.

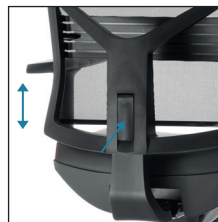

### regulacja w fotelu eleven

- Wyciągnij dźwignię na zewnątrz.
- Podnieś lub opuść oparcie.
- Na wybranej wysokości wciśnij dźwignię do środka (oparcie pozostanie na wybranej pozycji).



### regulacja w fotelu corr

#### Aby podwyższyć oparcie:

- Jedną ręką wciśnij przycisk, a drugą ręką unieś oparcie do góry.
- Na wybranej wysokości puść przycisk (oparcie pozostanie na wybranej pozycji).

#### Aby obniżyć oparcie:

- Wciśnij przycisk, a oparcie powróci do najniższej pozycji.

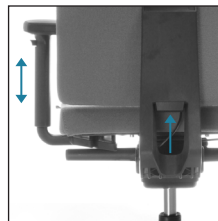

### regulacja w fotelu mate

#### Aby podwyższyć oparcie:

- Jedną ręką wciśnij przycisk, a drugą ręką unieś oparcie do góry.
- Na wybranej wysokości puść przycisk (oparcie pozostanie na wybranej pozycji).

#### Aby obniżyć oparcie:

- Jedną ręką wciśnij przycisk, a drugą ręką przesunąć oparcie w dół.



## regulacja głębokości podparcia lędźwiowego



### regulacja w fotelach: corr, dual, in access, mate

Aby wysunąć podparcie lędźwiowe:

- Przekręć gałkę do przodu.

Aby wsunąć podparcie lędźwiowe:

- Przekręć gałkę do tyłu.



## regulacja wysokości podparcia lędźwiowego

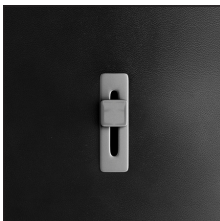

### regulacja w fotelu ceo

- Przesuń suwak podparcia lędźwiowego (w górę lub w dół) na wybraną wysokość (podparcie pozostanie na wybranej pozycji).



### regulacja w fotelu double

- Chwyć podparcie lędźwiowe dwoma rękoma i przesuń je do góry lub do dołu w zależności od wybranej wysokości.
- Na wybranej wysokości puść podparcie lędźwiowe (podparcie pozostanie na wybranej pozycji).



## regulacja wysokości podparcia lędźwiowego



### regulacja w fotelu eleven

- Chwyć podparcie lędźwiowe dwoma rękoma i przesunij je do góry lub do dołu w zależności od wybranej wysokości.
- Na wybranej wysokości puść podparcie lędźwiowe (podparcie pozostanie na wybranej pozycji).



### regulacja w fotelu momo

- Chwyć podparcie lędźwiowe dwoma rękoma i przesunij je do góry lub do dołu w zależności od wybranej wysokości.
- Na wybranej wysokości puść podparcie lędźwiowe (podparcie pozostanie na wybranej pozycji).



### regulacja w fotelu milla

- Przesunij suwaki podparcia lędźwiowego, po obu stronach oparcia (w górę lub w dół) na wybraną wysokość (podparcie pozostanie na wybranej pozycji).



## regulacja wysokości amortyzatora z ringiem



### regulacja w fotelach: lift, lupp

- Naciśnij przycisk i jednocześnie podnieś lub opuść ring.
- Puść przycisk, aby zablokować ring na danej wysokości.



# regulacje podłokietników



## podłokietnik P48B/P48C

dostępny w fotelach: corr, double, dual, eleven, lift, mate, milla, momo

1. **Regulacja wysokości (zakres 80 mm):**  
Naciśnij przycisk i jednocześnie przesunąć podłokietnik w górę lub w dół - na wybraną wysokość. Puść przycisk, aby zostawić podłokietnik na danej wysokości.



## podłokietnik P49B/P49C

dostępny w fotelach: corr, double, dual, eleven, mate, milla, momo

1. **Regulacja wysokości (zakres 80 mm):**  
Naciśnij przycisk i jednocześnie przesunąć podłokietnik w górę lub w dół - na wybraną wysokość. Puść przycisk, aby zostawić podłokietnik na danej wysokości.
1. **Regulacja nakładki przód-tył (zakres 60 mm):**  
Chwyć samą nakładkę i przesunąć do przodu lub tyłu, na wybraną pozycję.



## podłokietnik P3DB

dostępny w fotelach: double, milla, momo

1. **Regulacja wysokości (zakres 100 mm):**  
Naciśnij przycisk i jednocześnie przesunąć podłokietnik w górę lub w dół - na wybraną wysokość. Puść przycisk, aby zostawić podłokietnik na danej wysokości.
2. **Regulacja nakładki:**  
Chwyć samą nakładkę i przesunąć w przód lub w tył (60 mm) lub obrócić na boki w płaszczyźnie poziomej (20° w lewo i 20° w prawo).



## podłokietnik P52B

dostępny w fotelach: corr, dual, eleven, mate

1. **Regulacja wysokości (zakres 80 mm):**  
Naciśnij przycisk na zewnętrznej stronie podłokietnika i jednocześnie przesunąć podłokietnik w górę lub w dół - na wybraną wysokość. Puść przycisk, aby zostawić podłokietnik na danej wysokości.
2. **Regulacja nakładki:**  
Naciśnij przycisk po wewnętrznej stronie nakładki i jednocześnie przesunąć nakładkę w przód lub w tył (zakres 50 mm) lub na boki (zakres 30 mm).



### podłokietnik P60B

dostępny w fotelach: corr, double, milla, momo

- 1. Regulacja wysokości (zakres 100 mm):**  
Naciśnij przycisk i jednocześnie przesunij podłokietnik w górę lub w dół - na wybraną wysokość. Puść przycisk, aby zostawić podłokietnik na danej wysokości.
- 2. Regulacja nakładki:**  
Przesunij nakładkę w przód lub w tył (50 mm), lub obróć pod kątem w płaszczyźnie poziomej (zakres 30° lewo i 30° prawo).
- 3. Regulacja szerokości podłokietnika:**  
Przesunij dźwignię w dół, aby odblokować możliwość regulacji szerokości. Ustaw podłokietnik na wybranej szerokości, a następnie przesunij dźwignię do góry, aby zablokować ruch.



### podłokietnik P54P/P54S

dostępny w fotelach: ceo

- 1. Regulacja wysokości (zakres 50 mm):**  
Podłokietnik posiada 4 blokady wysokości, z możliwością regulacji co jeden poziom w górę. Aby podwyższyć o jeden poziom: pociągnij podłokietnik w górę, aż poczujesz opór, a następnie delikatnie go wciśnij. Aby opuścić podłokietnik, podwyższ go na najwyższy poziom, a następnie pociągnij do góry - będzie wtedy możliwość przesunięcia podłokietnika na sam dół.

# dostępność mechanizmów

	A1	A	AR4	AR5	B	B+X	EF+X	FS	FS+X	K	M	M+X	MPD	O4	O5	OV	SW	Z
booi	✓		✓										✓					
ceo							✓											
corr					✓	✓		✓	✓		✓	✓						
double					✓	✓		✓	✓									
dual					✓	✓		✓	✓		✓	✓						
eleven					✓	✓		✓	✓		✓	✓						
hens	✓																	
in access	✓	✓	✓	✓										✓	✓		✓	
lift		✓									✓							
lupp		✓																✓
lumi	✓	✓	✓	✓						✓				✓	✓			
mate					✓	✓		✓	✓		✓	✓						
milla					✓	✓		✓	✓		✓	✓						
momo					✓	✓		✓	✓		✓	✓						
orte	✓	✓	✓	✓										✓	✓			
ovidio																✓		
ox:co	✓	✓	✓	✓										✓	✓			
umm	✓												✓					
vieni	✓												✓					

# montaż fotela obrotowego

**krok 1.** Kółka połączyć z bazą poprzez wciśnięcie trzpienia w otwór na końcu każdego ramienia krzyżaka.

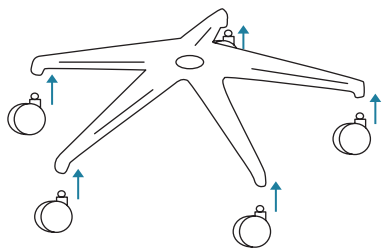

**krok 2.** Umieścić amortyzator w bazie.

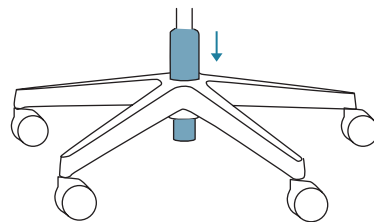

**krok 3.** Nałożyć siedzisko na amortyzator.

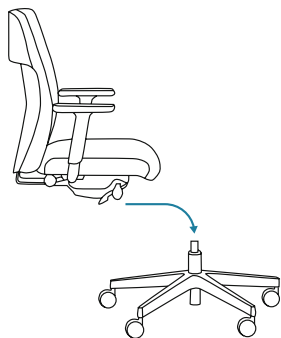

**krok 4.** Po złożeniu fotela należy dynamicznie na nim usiąść. Dynamiczny nacisk na siedzisku gwarantuje bezpieczne połączenie.



# notatki

---

---

---

---

---

---

---

---

---

---

---

---

---

---

---

**Bejot sp. z o.o.**

ul. Wybickiego 2A, Manieczki, 63-112 Brodnica n. Poznań, POLAND

tel.: +48 (61) 281 22 25, e-mail: [biuro@bejot.eu](mailto:biuro@bejot.eu)

[www.bejot.eu](http://www.bejot.eu)

edition 06/2022